

# SALI SE

Stannah

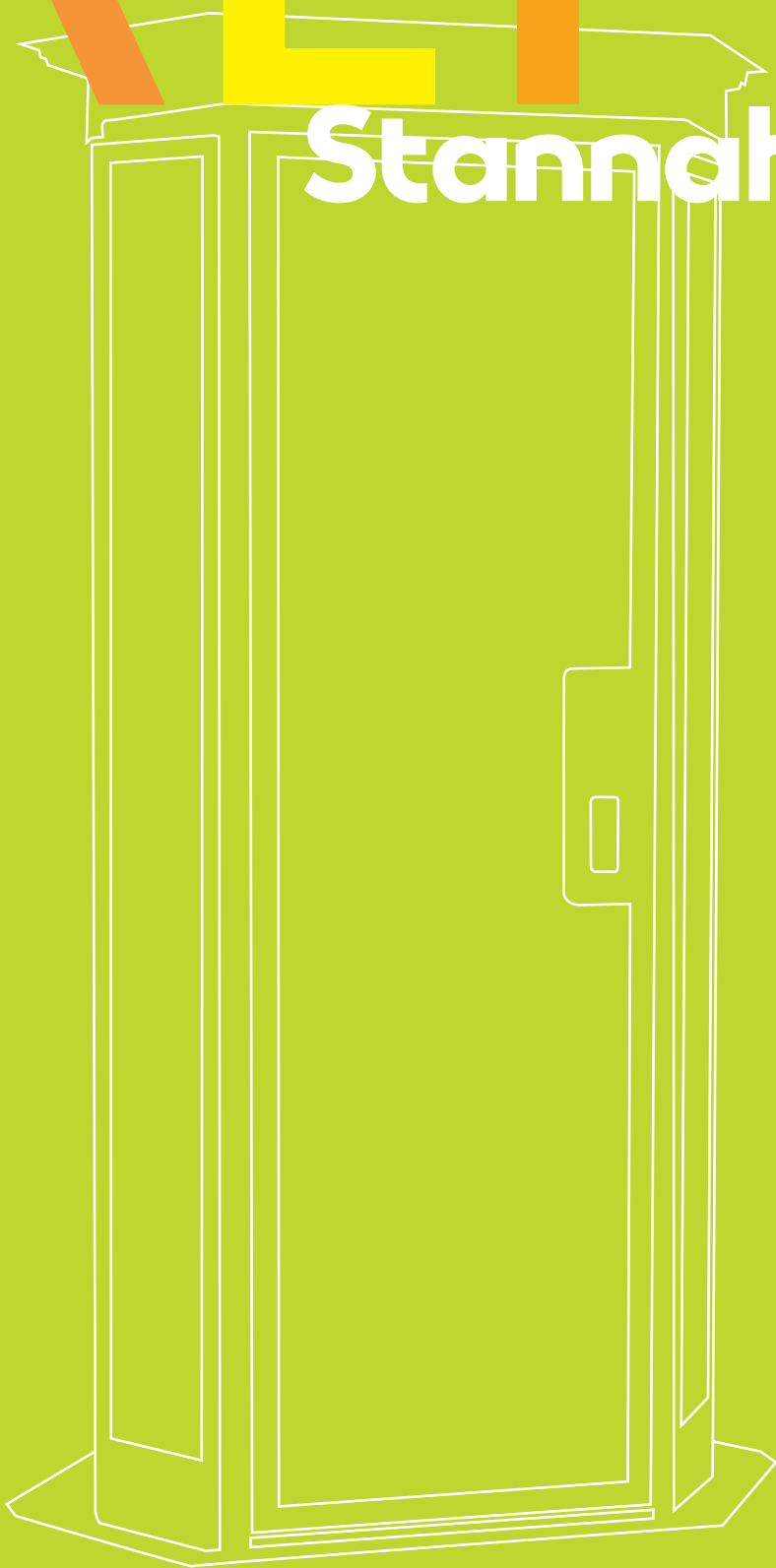

MINI ASCENSORE

# La libertà di muoversi senza ostacoli



Godere la tua casa, vivere i tuoi spazi, stare con i tuoi cari. La tua libertà di movimento non deve conoscere ostacoli. Vogliamo garantirti soluzioni facili da raggiungere, sicure e convenienti. Con Stannah non dovrai preoccuparti di niente. Perché abbiamo già pensato a tutto. Ecco cosa faremo durante la nostra prima visita:

## **CONSULENZA:**

ascolteremo le tue domande e quelle dei tuoi cari. Ti daremo risposte esaurienti e precise. Insieme individueremo la soluzione giusta per te.

## **PRESENTAZIONE:**

ti illustreremo le qualità uniche dei nostri prodotti e ti spiegheremo nel dettaglio come funzionano. Sono semplici, sicuri e belli da vedere.

## **PROPOSTA:**

formuleremo l'offerta economica per la soluzione scelta, ti seguiremo nella fase di preparazione dei documenti da presentare in comune. Infine decideremo insieme una data per l'installazione.

**ORA SCOPRIAMO INSIEME I NOSTRI MINIASCENSORI.**



## SALISE



## DOTAZIONI

### EQUIPAGGIAMENTO DI SERIE

- Fari di illuminazione a soffitto
- Comandi interni touch
- Comandi esterni wireless
- Maniglia interna in acciaio
- Sensori di chiusura porte
- Sensori di sicurezza
- Struttura autoportante

### OPZIONI

- Illuminazione interna multiled
- Illuminazione esterna a led
- Maniglie interne perimetrali curve
- Seggiolino interno
- Pannello rifinitura guide
- Pulsantiera interna in acciaio satinato
- Combinatore telefonico mobile
- Kit telefono fisso
- Personalizzazione colore e interni
- Batteria di back-up a lunga durata
- Telecomando di blocco impianto
- Cornice superiore bianca

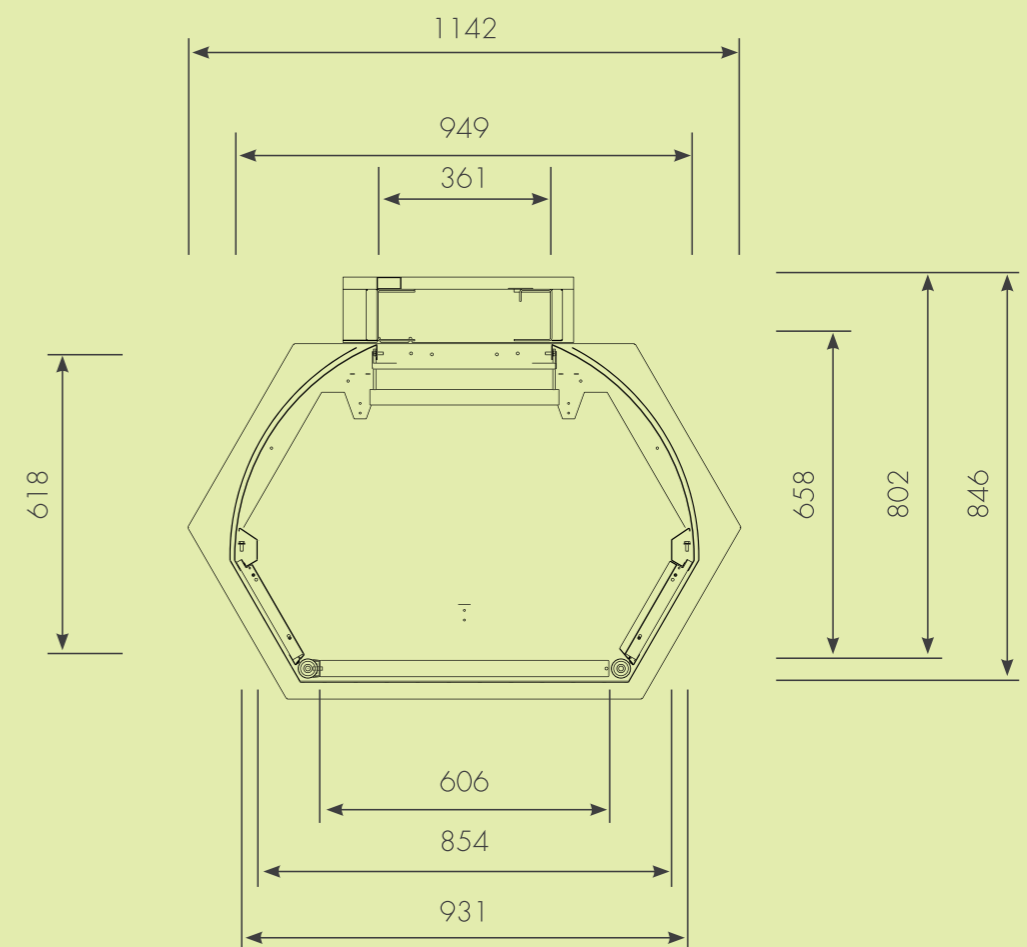

Tutte le misure sono espresse in millimetri

# Salise. La vita facile.

Rendere semplice ciò  
che è complicato.  
Con tecnologia,  
innovazione e design.

Salire o scendere dal salotto alla camera, passare dal bagno alla cucina su piani diversi. Con il miniascensore Salise tutto è più semplice. Design innovativo e tecnologia all'avanguardia, Salise rappresenta una vera evoluzione anche nel mondo degli ascensori. È infatti dotato di una struttura autoportante e richiede uno spazio minimo di installazione: meno di 1 mq. In più, non è necessario alcun vano: la cabina scorre sulla propria struttura, lasciando completamente libero lo spazio sottostante. Con Salise la libertà di movimento incontra il design.

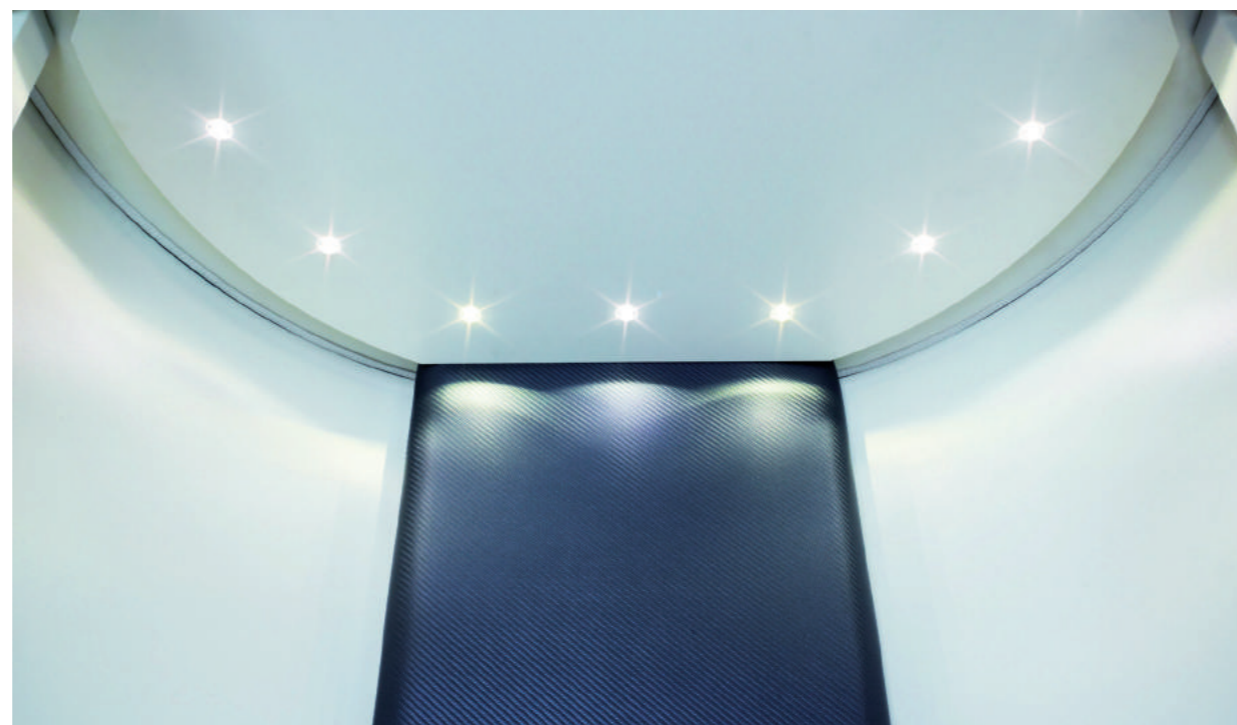

## INSTALLAZIONE. PUNTO PER PUNTO

Per poter rispondere immediatamente alle tue domande e alle tue esigenze, i nostri tecnici saranno sempre al tuo fianco durante ogni fase dell'installazione del tuo Salise.

### ■ 1. SOPRALLUOGO:

Un tecnico deve verificare la fattibilità dell'impianto. Ti consiglieremo le migliori imprese edili per le opere necessarie, lasciandoti libero di scegliere quella che vorrai.

### ■ 2. DOCUMENTAZIONE:

Per installare Salise è necessaria una documentazione tecnica da presentare in comune. Tutto sarà effettuato dal tecnico dell'impresa edile.

### ■ 3. REALIZZAZIONE FORO:

Il foro verrà realizzato secondo nostre indicazioni dall'impresa edile. Supervisioneremo personalmente tutta l'operazione, non dovrai preoccuparti di nulla.

### ■ 4. INSTALLAZIONE:

In soli 2 giorni, il tuo miniascensore portacarrozina Stratum sarà installato e collaudato. L'impatto dei lavori, vedrai, sarà minimo. Senza alcun disturbo per te e i tuoi cari.

### ■ 5. MANUTENZIONE:

Tutti gli ascensori richiedono una manutenzione periodica secondo normativa e una visita biennale da parte di un ente certificato. Ti aiuteremo nella scelta e provvederemo alla compilazione di tutta la documentazione necessaria.



# Come lo uso

## SILENZIOSO, FACILE, CONFORTEVOLE

Il movimento da un piano all'altro è fluido, regolare e silenzioso. Il comodo corrimano interno rende più sicuro e confortevole ogni tuo viaggio.



## PANNELLO COMANDI WIRELESS

Quando Salise non è al piano, puoi chiamarlo comodamente con il pratico pannello comandi senza cavi, posizionato sulla parete esterna



## MUOVERSI IN SICUREZZA

Salise garantisce massima affidabilità negli spostamenti, grazie alla cabina completamente chiusa e alla porta a vetri. I sensori di sicurezza fermano la corsa in presenza di ostacoli.



## COMANDI INTERNI TOUCH

Per facilitarti ulteriormente la vita, abbiamo pensato ad una pulsantiera interna a sfioro. Una volta nella cabina, ti basterà sfiorare i tasti con un dito per azionare Salise.

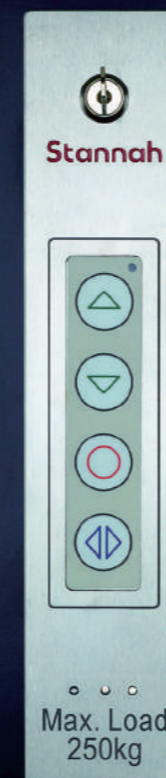



# Salise in poche parole

## CORRIMANO INTERNO

Un corrimano interno in acciaio inossidabile, rende più sicuri i tuoi spostamenti.



## DOPPI FARETTI

Due faretti a incasso nel soffitto ti offrono massima visibilità interna.

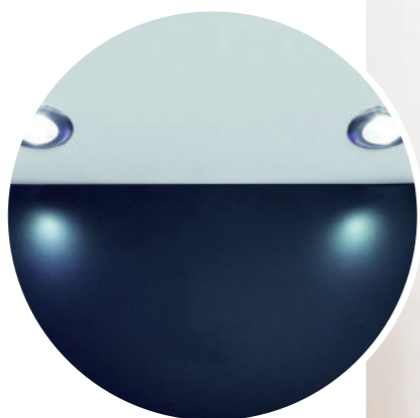

## PULSANTIERA A SFIORO

Sfiora appena con le dita i tasti per avviare Salise.



## PANNELLO ESTERNO WIRELESS

Quando non è al piano, chiama Salise con il pannello wireless esterno.



• **EQUIPAGGIAMENTO STANDARD**

## PORTATA

Possibilità di trasportare due persone fino ad un massimo di 250 Kg.

## CONSOLE PERSONALIZZABILE

Scegli tu lo stile del pannello controllo centrale (in metallo o in tessuto).



## SEGGIOLINO

Salise è anche nella versione con seggiolino pieghevole imbottito.



## LUCI A LED

Scegli la versione con 9 faretti a LED a intensità regolabile.



## CORRIMANO CURVO

In acciaio inossidabile, intero o in abbinata con il seggiolino.



• **OPTIONAL**

# Informazioni tecniche

LARGHEZZA FORO:	In angolo: 1054 mm (+100 mm) A parete: 1136 mm (+100 mm).
PROFONDITÀ FORO:	In angolo: 1054 mm (+50 mm) A parete: 868 mm (+50 mm).
LARGHEZZA CABINA:	931 mm.
PROFONDITÀ CABINA:	618 mm.
ALTEZZA CABINA:	1985 mm.
LARGHEZZA PORTA:	606 mm.
CORSA MASSIMA:	3,6 m.
PORTATA:	250 Kg.
PASSEGGERI:	2.
RUMOROSITÀ:	65 dB.
VELOCITÀ:	<0,15 m/Sec.
STRUTTURA:	Autoportante in Acciaio.
NUMERO DI FERMATE:	2.
FUNZIONAMENTO:	Idraulico.
APERTURE PORTE:	Reversibile.
BATTERIE DI EMERGENZA:	Sì.
ALIMENTAZIONE COMANDI:	Bassa tensione 12V DC.
TELECOMANDI:	Wireless.
MANOVRA DI EMERGENZA IN CABINA:	Sì.
ILLUMINAZIONE INTERNA A LED:	Sì.
PANNELLO DI CONTROLLO:	Sì.
PORTE:	Battente ad apertura manuale.
CONSUMO MASSIMO:	750 W.
SENSORI DI SICUREZZA:	Perimetrali su tutta la cabina.
OMOLOGAZIONE:	CE, BSI.
MANUTENZIONE:	Secondo DPR 214/2010.
RISPONDEZZA NORMATIVA:	Direttiva macchine 2006/42/CE. Direttiva compatibilità elettromagnetica 2004/18 EEC. BS5900:2012 Abbattimento barriere architettoniche L13/1989 DPR 214/2010.

# Vicini di casa. Ovunque tu sia



## ► COME TROVARCI

Vieni a trovarci nei nostri due **SHOWROOM** di Milano e Cagliari.

## STANNAH ITALIA

- **20 CENTRI DI ASSISTENZA CERTIFICATI** presenti in tutta Italia.
- **3.000 PARTNER IN ITALIA**, tutti specialisti nel settore.
- Un Consulente Stannah **SEMPRE VICINO A CASA TUA.**

## APPUNTAMENTO IN 24 ORE

### **MILANO**

Via Idiomi 24/36  
20090 Assago MI

#### Per appuntamenti

telefonare al numero verde 800 - 226793  
oppure al numero 02 - 488726700

### **CAGLIARI**

Via Cesare Cabras 12/h  
09042 Monserrato CA

#### Per appuntamenti

telefonare al numero verde 800 - 226793  
oppure al numero 070 - 573081

Qualità Certificata







Fidarsi è bene.  
Di Stannah è meglio



- COMPETENZA
- ASCOLTO
- RASSICURAZIONE
- ATTENZIONE
- CURA

NON SOLO PAROLE  
DA LEGGERE,  
MA QUALITÀ DA  
TOCCARE CON MANO.

LE NOSTRE GARANZIE:

2 anni di garanzia totale  
estendibili su tutto l'impianto  
con contratto di manutenzione.

**SCEGLI STANNAH,  
SCEGLI PERSONE  
DI CUI FIDARTI DAL 1867.**



**800-226793 CHIAMATA GRATUITA**

[www.stannah.it](http://www.stannah.it)

**Stannah**

PERSONE DI CUI FIDARSI, DAL 1867.